

---

Fitting instructions

---

Make: Ford

---

Transit Pick-up '00; 1999->

---

Vehicle model code:

---

Type: 3320



---

Ref. ELLEBI: 06120Z

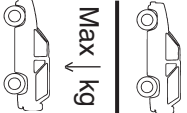
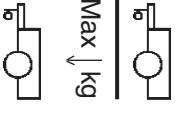
13.11.2008

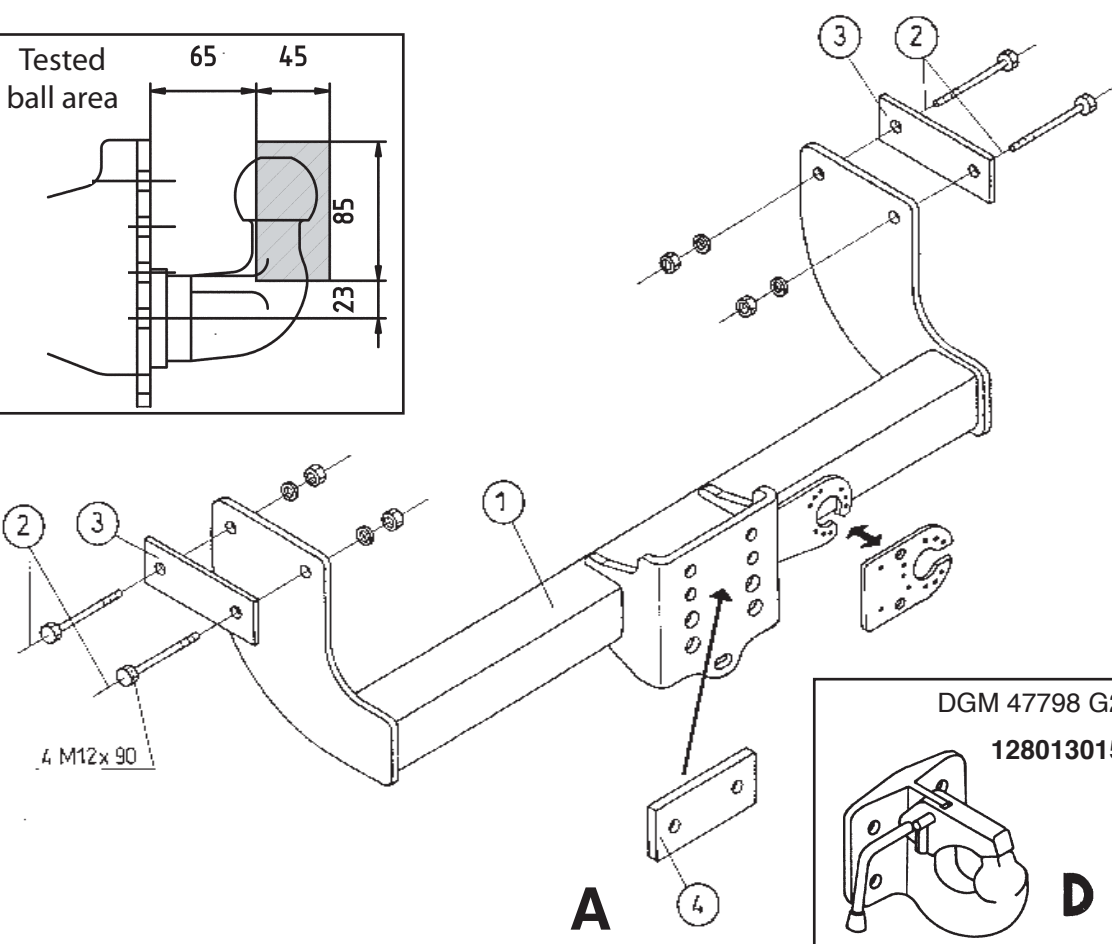
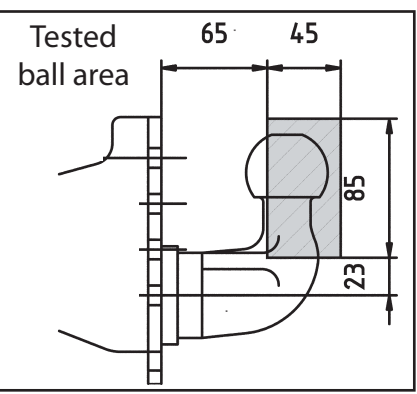
<p>TREKHAAKTYPE TOWING BRACKET TYPE ANHÄNGEVORRICHTUNG TYP DISPOSITIF DE REMORQUAGE TYPE DISPOSITIVO DI TRAINO TIPO ENGANCHE DE REMOLQUE TIPO</p> <p><b>3320</b></p>		<p>KOPPELINGSKLASSE CLASS AND HITCH TYPE KLASSE UND BEFESTIGUNGSTYP CLASSE ET TYPE DE CROCHET CLASSE ET TIPO DI ATTACCO CLASES DE ACOPLAMIENTO</p> <p><b>F</b></p>		<p>NR. TYPEGOEDKEURING HOMOLOGATION ZULASSUNGS HOMOLOGATION OMOLOGAZIONE APPROBACION</p> <p><b>e11 00-2555</b></p>																									
<p>D. WAARDE D VALUE D - WERT VALEUR D VALORE D VALOR D</p> <p><b>15.33 KN</b></p>		<p>MAX. VERTIKALE LAST MAX. VERTICAL MASS ZUL. STÜTZLAST MASSE VERTICALE MAXIMUM CARICO VERTICALE MAX. CARGA MAX. VERTICAL</p> <p><b>112 kg</b></p>																											
<p>Max ↓ kg</p>  <p>Max ↓ kg</p>		<p>Max ↓ kg</p>  <p>Max ↓ kg</p>		<p><b>D = X X 0,00981 ≤ 15.33 KN</b></p>																									
<p>Tested in accordance with directives 94/20/CEE</p>																													
<p>AANHAALMOMENTEN VOOR BOUTEN EN MOEREN TORQUE SETTINGS FOR NUTS AND BOLTS SCHRAUBENANZUGSMOMENT COUPLE DE SERRAGE POUR VIS COPPIA DI SERRAGGIO PER VITI MOM. DE PRESIÓN PARA TORNILLOS Y TUERCAS</p>																													
<table border="1"> <tr> <td><b>M6</b></td> <td>=</td> <td>10</td> <td>Nm</td> </tr> <tr> <td><b>M8</b></td> <td>=</td> <td>25</td> <td>Nm</td> </tr> <tr> <td><b>M10</b></td> <td>=</td> <td>55</td> <td>Nm</td> </tr> <tr> <td><b>M12</b></td> <td>=</td> <td>85</td> <td>Nm</td> </tr> <tr> <td><b>M14</b></td> <td>=</td> <td>135</td> <td>Nm</td> </tr> <tr> <td><b>M16</b></td> <td>=</td> <td>200</td> <td>Nm</td> </tr> </table>						<b>M6</b>	=	10	Nm	<b>M8</b>	=	25	Nm	<b>M10</b>	=	55	Nm	<b>M12</b>	=	85	Nm	<b>M14</b>	=	135	Nm	<b>M16</b>	=	200	Nm
<b>M6</b>	=	10	Nm																										
<b>M8</b>	=	25	Nm																										
<b>M10</b>	=	55	Nm																										
<b>M12</b>	=	85	Nm																										
<b>M14</b>	=	135	Nm																										
<b>M16</b>	=	200	Nm																										

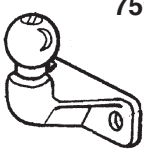
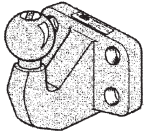
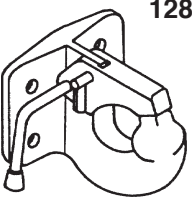

<p>e4 00-0179 <b>7592</b></p>  <p><b>A</b></p> <p>( 2 M16 x 60 )</p>	<p>e4 00-0002 <b>7596</b></p>  <p><b>B</b></p> <p>( 4 M10 x 45 )</p>
<p>DGM 47798 G2 <b>128013015</b></p>  <p><b>D</b></p> <p>4 M10 x 45</p>	<p>e1 00-0031 <b>530076</b></p>  <p><b>C</b></p> <p>( 4 M10 x 45 )</p>

**OPMERKINGEN:**

1. Voor montage dient men te controleren of de te monteren trekhaak, voor het voertuig de juiste is.
2. Om veiligheidsredenen mag de trekhaak alleen door vakkundig personeel gemonteerd worden.
3. Beschadigde onderdelen mogen alleen vervangen worden door originele onderdelen, gemonteerd door vakkundig personeel.
4. Aan de trekhaak mogen geen veranderingen plaatsvinden
5.  Wanneer de kogel , zonder aanhanger, de zichtbaarheid van de nummerplaat behindert, dient men het afneembare deel van de trekhaak te demonteren.

**MONTAGEHANDLEIDING:**

Indien t.p.v. de bevestigingspunten een bitumen laag of anti-dreunlaag aanwezig is, dient men deze te verwijderen. Kaal plaatwerk en boor-gaten dient men van een roestwerende primer te voorzien.

- Demonteer aan de achterzijde onder de linker kokerbalk , de steunbouten van het sleepoog.
  - Plaats en bevestig de trekhaak "1" t.p.v. de bestaande gaten "2" onder de kokerbalken inclusief de contraplaat "3".
  - Plaats de kogel en bevestig deze inclusief de vulplaat "4" aan de buitenzijde indien men de kogel met twee gaten gebruikt.
  - Draai alle bouten en moeren aan, monteer de stekkerdoos op de stekkerplaat en sluit de bedrading aan overeenkomstig de bij de kabelset gevoegde handleiding en het instructieboekje van het voertuig
- BELANGRIJK:**  
Aan te bevelen is het gebruik van koppelingssystemen **A,B,C** en **D** zoals aangegeven is in bijgevoegde schets. Het is toegestaan om andere koppelingssystemen te monteren mits de technische gegevens en afmetingen aan de voorschriften van de trekhaak-en voertuigbouwer voldoen.
- **N.B.** Voor de versies met koppeling type "D" uitsluitend de bovenste positie benutten.

**GEBRUIK EN ONDERHOUD**

1. Men dient het kogeldeel schoon en ingevet te bewaren. De diameter van de kogelkop (50 mm) dient men regelmatig te controleren. Zodra de diameter op een willekeurige plaats is verminderd tot 49 mm mag men het kogeldeel om veiligheidsredenen niet meer gebruiken.
2. Afneembare systemen dient men te controleren op een spelingvrije verbinding van kogel met systeem. Draag zorg voor het schoonhouden en smeren van beide.
3. Het is aan te bevelen om na ca. 1000 Km gebruik de boutverbindingen overeenkomstig de tabel na te trekken.

**SAFETY INSTRUCTIONS:**

1. Make sure the towbar is suitable for the vehicle before starting the installation activity.
2. For safety, all work involving tow-bar installation (including electrical components) must be undertaken by skilled technicians.
3. Damaged components must be replaced with manufacturer's spares and fitted by qualified staff.
4. It is forbidden to make any modification or structural repair to towing assembly.
5.  In absence of the trailer, if the towball limits the view of the numberplate, remove the detachable part of the towbar.

**FITTING INSTRUCTIONS:**

Remove and scrape all underseal from areas which may come in contact with tow-bar assembly and recast areas with rust proof paint.

- Remove the emergency towing eye stop bolts under the left side-member.
- Position the towing bracket "1" and attach to holes "2" under the side-members using the spreader plate "3".
- Position the towball and attach using outside the spacer plate "4" if it is used the 2-hole-ball.
- Torque all bolts to recommended values, fit the electrical sockets and complete all electrical connections following the instructions enclosed with wiring kits and guidelines outlined in Vehicle handbook.

**IMPORTANT:**

The use of coupling devices **A, B, C** and **D**, shown in the enclosed drawing, is suggested. It is possible the installation of other coupling devices with technical features and dimensions that respect the device manufacturer's instruction and those ones of the vehicle manufacturer.

- **NB** For versions with "D" type couplings use only the highest position.

**USE AND MAINTENANCE**

1. Tow-bars should be kept clean and lubricated. For added safety, diameter of tow-ball (50 mm) should be checked at regular intervals. If tow-ball measures less than 49 mm, after selected readings across diameter, tow-ball must be replaced with new system.
2. In case of detachable devices, check the absence of backlash between the tow-ball and the connection device and provide for cleaning and lubrication of them.
3. After 1000 Km of towing, check torque settings for nuts and bolts, in accordance with table: - (below).

**NOTAS INFORMATIVAS:**

1. Antes de empezar cualquier actividad de instalación asegurarse que el gancho de remolque sea el apropiado para el vehículo al que se le quiere instalar.
2. El gancho de remolque es un elemento de seguridad y como tal debe ser instalado solamente por personal especializado.
3. Las partes que eventualmente puedan estar rotas o dañados deberán ser sustituidas por recambio original por personal especializado.
4. Esta prohibido efectuar cualquier modificación provisional o reparaciones estructurales sobre el gancho de remolque.
5.  Si la bola (sin el remolque) cubre parcialmente o totalmente la matrícula, retirar la parte desmontable del gancho de remolque.

**INSTRUCCIONES DE MONTAJE:**

**Sacar** la resina de protección sobre la zona de contacto entre la estructura del vehículo y el enganche; y eventualmente barnizar la parte descubierta con barniz anti-oxido.

- Desmontar posteriormente debajo del larguero izquierdo, los tornillos del enganche para el acarreo de emergencia.
- Posicionar el gancho de remolque "1" de acuerdo a los agujeros "2" existentes debajo de los largueros y fijar interponiendo la contraplaca "3".
- Colocar la bola y fijar interponiendo al exterior la junta "4" si se utiliza la bola con dos agujeros.
- Apretar todos los tornillos y tuercas, montar la toma de corriente y efectuar la instalación eléctrica siguiendo las instrucciones adjuntas al paquete de los cables y las instrucciones del manual de uso y mantenimiento del vehículo.

**ATENCIÓN:**

Se aconseja de utilizar los dispositivos de enganche **A, B, C** y **D** indicados en el dibujo alegado.

Se admite la instalación de otros dispositivos de enganche con datos técnicos y dimensiones que respecten en cualquier caso las prescripciones del constructor del dispositivo y las prescripciones del constructor del vehículo.

- **N.B.:** Para versiones con enganches de tipo "D" disfrutar únicamente la posición más alta.

**USO Y MANUTENCIÓN**

1. Mantener la esfera del O.T. limpia y lubricada. Por motivo de seguridad, controlar periódicamente el diametro de la esfera; en el caso si se encuentra un diametro de 49 mm despues de repetidas medidas en diversos puntos de la esfera. O.T. no podra ser más utilizado hasta La sustitución de La misma predicha esfera.
2. En caso de dispositivos desmontables, controlar que no haya juego entre los acoplamientos bola-dispositivo de enganche y proveer a la limpieza y lubricación de los mismos.
3. Verificar La perfecta cerradura de todos los Tornillos despues cerca 1000 Km de acareo.

## USO E MANUTENZIONE

- Mantenere la sfera dell'organo di traino pulita e lubrificata. Per motivi di sicurezza, controllare periodicamente il diametro della sfera; qualora si riscontrasse un diametro di 49mm dopo ripetute misurazioni in diversi punti della sfera, l'organo di traino non potrà più essere utilizzato fino a sostituzione avvenuta della predetta sfera.
- Nel caso di dispositivi smontabili, controllare la mancanza di giochi tra gli accoppiamenti sfera - dispositivo di attacco e provvedere alla pulizia ed alla lubrificazione degli stessi.
- Verificare il perfetto serraggio di tutte le viti dopo circa 1000 km di traino.

Dispositivo di traino tipo: **3320**

Per autoveicoli: **FORD TRANSIT PICK-UP '00**

Tipo funzionale: **FM?Y?????** (Transit ...eventuale descrizione commerciale)  
**FM?Y?????/?** (Transit ....eventuale descrizione commerciale)  
**FN?Y???????** (Transit .....eventuale descrizione commerciale)  
**FN?Y?????/?** (Transit .....eventuale descrizione commerciale)

- Larghezza max. rimorchiabile per Caravan e T.A.T.S.: **2,55 m**  
(Larghezza motrice +70cm = .... Arrotondare ai 5cm superiori)  
(vedi D.M. 28/05/85) - (Circolare D.C. IV n.B100).
- Massa max. rimorchiabile: vedere CARTA di CIRCOLAZIONE del veicolo

## DA COMPILARE PER IL COLLAUDO

### DICHIARAZIONE DI CORRETTO MONTAGGIO

Si Ditta dichiara di aver montato in maniera corretta ed in conformità alle prescrizioni sia del costruttore del veicolo che del costruttore del dispositivo stesso il seguente dispositivo di attacco meccanico:

tipo..... costruttore: .....

Il dispositivo di attacco meccanico sopra descritto è stato installato su autoveicolo

tipo..... targa:.....

Si dichiara inoltre di aver informato l'utente del veicolo sull'USO e MANUTENZIONE del dispositivo stesso.

TIMBRO E FIRMA

Data.....

Kupplungskugel Typ: **3320**  
für Fahrzeuge: **FORD TRANSIT PICK-UP '00**



### INFORMATIVE ERKLAERUNGEN:

- Bevor jegliche Einbaueingriffe vorgenommen werden, ist sicherzustellen, daß die betreffende Kupplungskugel für das Fahrzeug geeignet ist, an welchem sie einzubauen ist.
- Die Kupplungskugel ist ein Sicherheitsorgan und als solches nur durch Fachleute einzubauen.
- Eventuell beschadigte bzw. abgenutzte Teile sind nur mit Original-Ersatzteilen durch Fachleute zu ersetzen.
- Keine wesentliche Abänderung bzw. Konstruktionsreparatur an der Anhaengevorrichtung vornehmen.
- △ Falls die Kugel (ohne Anhänger) die Kennzeichen-Sichtbarkeit beeinträchtigt, ist der abnehmbare Teil der Zugvorrichtung abzumontieren.

### MONTAGEANLEITUNG:

Die in den Berührungspunkten zwischen Fahrzeugaufbau und Kupplungskugel eventuell vorhandene Schutzdichtmasse **entfernen** und evt. die ungedeckten Teilen mit Rostschutzfarbe anstreichen.

- Die Schrauben, die den Notzugring unterstützen, rückseitig unter dem linken Längsträger entfernen.
- Die Zugvorrichtung "1" in bezug auf die Bohrungen "2" positionieren, die sich unter den Längsträgern befinden, und befestigen, indem die Gegenplatte "3" dazwischengelegt wird.
- Den Kugelkopf auf die Außenseite positionieren und mit der Blechunterlage "4" befestigen, wenn der Zweiloch-Kugelkopf benutzt wird.
- Schrauben und Muttern fest anziehen, die Steckdose einbauen und die elektrischen Anschlüsse herstellen. Dabei die am E-Satz beigelegten Montageanweisungen und die Gebrauchs- und Wartungsanleitung des Fahrzeuges beachten.

### HINWEIS:

Es wird geraten, die in der beiliegenden Zeichnung dargestellten Kupplungsvorrichtungen **A, B, C** und **D** zu benutzen. Der Anbau von anderen Kupplungsvorrichtungen ist erlaubt, wenn die technischen Merkmale und Maße mit den Vorschriften des Vorrichtungs- und Fahrzeugherstellers übereinstimmen.

- Anmerkung:** Bei den Kupplungen Typ „D“, ist nur die höhere Lage zu benutzen.

### GEBRAUCH UND WARTUNG

- Die Kupplungskugel ist sauber und eingeschmiert zu halten. Aus Sicherheitsgründen ist der Kugeldurchmesser regelmäßig nachzuprüfen. Sollte sich dabei nach wiederholten Messungen an verschiedenen Kupplungsteilen ein Durchmesser von 49 mm herausstellen, dann darf die abgenutzte Kupplungskugel nicht mehr verwendet werden, bis die oben genannte Kugel ersetzt worden ist.
- Im Fall gibt es abnehmbare Einheiten, die Abwesenheit der Spielräume zwischen den Kugelskupplungen und der Verbindungsvorrichtung nachprüfen und für die Säuberung und die Schmierung sorgen.
- Der vollkommene Zug saemntlicher Schrauben ist nach 1000 Km Ziehen wieder nachzuprüfen.

Dispositif de remorquage type: **3320**

Pour autos: **FORD TRANSIT PICK-UP '00**

F

#### NOTES D'INFORMATION:

1. Avant de commencer l'activité d'installation s'assurer que l'attelage en objet va avec le véhicule sur lequel il doit être installé.
2. L'attelage est un élément de sécurité et donc il peut être installé seulement par du personnel qualifié.
3. Il faut que le personnel spécialisé remplace les éventuelles parties endommagées par des pièces de rechange originales.
4. Il est interdit d'effectuer toutes les modifications substantielles et les réparations structurales sur l'attelage.
5.  En absence de la remorque, si la boule limite la visibilité de la plaque, démonter la partie démontable de l'attelage.

#### INSTRUCTIONS DE MONTAGE:

**Enlever** les éventuels mastics de protection dans les points de contact entre la coque de la voiture et l'attelage, éventuellement vernir les parties découvertes avec du vernis antirouille.

- Démontez sous le longeron gauche les vis de retenue de l'anneau de remorquage.
- Placer l'attelage "1" et solidariser avec "2" sous les longérons, en utilisant la contreplaque "3".
- Placer la boule et solidariser, en utilisant le cale "4" à l'extérieur si on emploie la boule avec deux trous.
- Bloquer la boule, monter la prise de courant et effectuer les connexions en suivant les instructions jointes à la boîte des câbles pour le câblage et celles indiquées dans la notice d'entretien.

#### IMPORTANT:

On conseille l'usage des dispositifs d'attelage **A, B, C** et **D** indiqués dans l'illustration jointe. Il est possible l'installation d'autres dispositifs d'attelage avec caractéristiques techniques et dimensions qui respectent les prescriptions du constructeur du dispositif et celles du constructeur du véhicule.

- **N.B.** Pour les versions avec accrochages type "D" employer seulement la position plus haute

#### USAGE ET ENTRETIEN

1. Il faut maintenir la boule de l'attelage propre et lubrifiée. Pour des raisons de sécurité, contrôler périodiquement le diamètre de la boule; si on relève un diamètre de 49 mm. après plusieurs mesurages dans de différents points de la boule l'attelage ne pourra plus être utilisé jusqu'au remplacement de la boule susdite.
2. Dans le cas de dispositif amovible, vérifier l'absence de jeu entre les accouplements boule et l'attelage et pourvoir au nettoyage et à la lubrification.
3. Vérifier le parfait serrage de toutes les vis après avoir parcouru 1000 Km. de traînage environ.

Istruzioni da conservare in fase di collaudo

I

#### NOTE INFORMATIVE:

1. Prima di iniziare qualsiasi attività di installazione assicurarsi che l'organo di traino in oggetto sia adatto per il veicolo sul quale lo si intende installare. Per eventuali chiarimenti chiamare il: (Tel.n°0522/834213 - 0522/834206).
2. L'organo di traino è un elemento di sicurezza e come tale deve essere installato soltanto da personale specializzato.
3. Eventuali pezzi danneggiati o usurati devono essere sostituiti con ricambi originali da personale specializzato.
4. E' proibito effettuare qualsiasi modifica sostanziale o riparazione strutturale sull'organo di traino.
5.  In assenza del rimorchio, nel caso la sfera limiti la visibilità della targa, smontare la parte estraibile del dispositivo di traino.

#### ISTRUZIONI DI MONTAGGIO:

**Rimuovere** gli eventuali mastici di protezione nelle zone di contatto fra scocca del veicolo e dispositivo di traino; ed eventualmente verniciare le parti scoperte con vernice antiruggine.

- Smontare posteriormente sotto la longherina SX le viti di ritegno dell'anello di traino d'emergenza.
- Posizionare il dispositivo di traino "1" con riferimento ai fori "2" presenti sotto longherine e fissare interponendo la controplastrina "3".
- Posizionare la sfera e fissare interponendo all'esterno lo spessore "4" se si utilizza la sfera a due fori.

Serrare a fondo la bulloneria montare la presa di corrente ed effettuare i collegamenti elettrici seguendo le istruzioni allegate alla confezione dei cavi per il cablaggio e le istruzioni riportate sul libretto d'uso e manutenzione del veicolo.

#### IMPORTANTE:

Si consiglia l'utilizzo dei dispositivi d'attacco **A, B, C** e **D** indicati nel disegno allegato.

E' ammessa l'installazione di altri dispositivi d'attacco con caratteristiche tecniche e dimensioni che rispettino in ogni caso le prescrizioni del costruttore del dispositivo e quelle del costruttore del veicolo.

- **N.B.** Per versioni con agganci tipo "D" sfruttare unicamente la posizione più alta.